

## 住民への事前周知の流れ 3000㎡未満

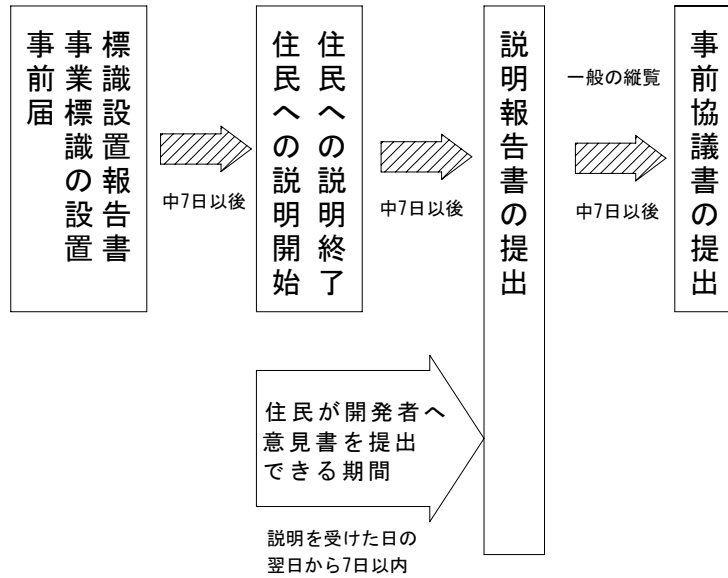

## 住民への説明範囲

中高層建築物の建築を伴わない場合

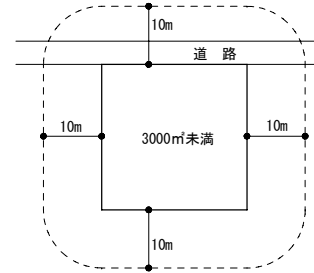

中高層建築物の建築を伴う場合

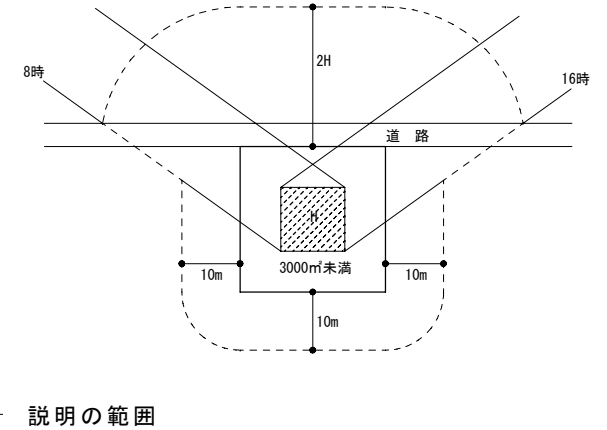

## 住民への事前周知の流れ 3000㎡以上

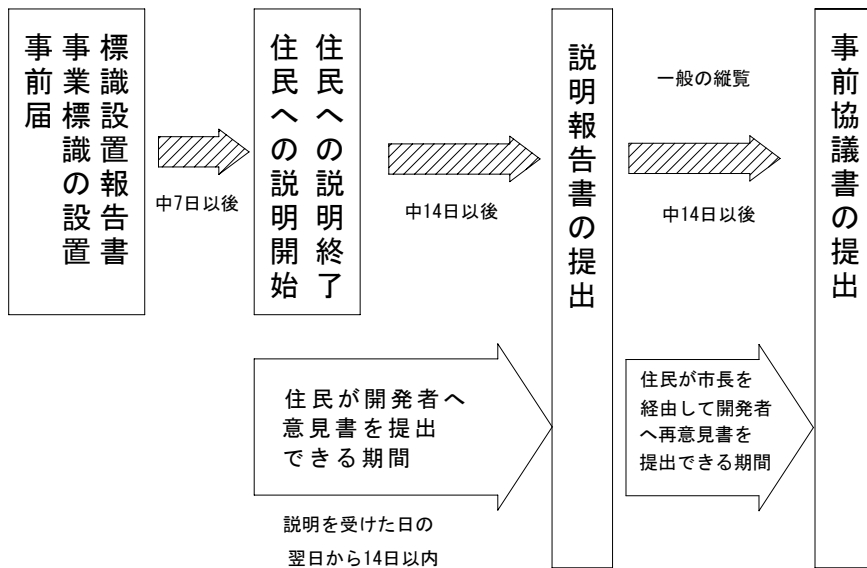

## 住民への説明範囲

中高層建築物の建築を伴わない場合

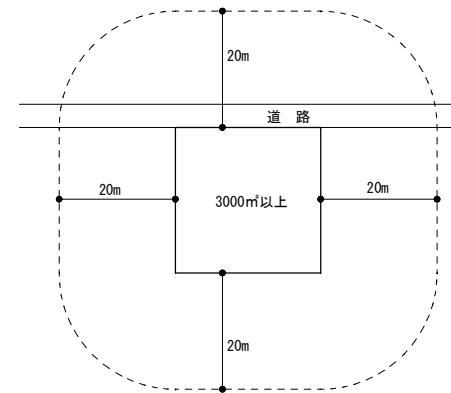

中高層建築物の建築を伴う場合

